



Município de Augusto Pestana
Edital de Pregão Presencial nº 23/2017
Tipo de julgamento: menor preço por lote
Processo nº 8105/2017

EXCLUSIVO PARA MICROEMPRESAS-(ME) E EMPRESAS DE PEQUENO PORTE-(EPP)

Edital de Pregão Presencial para
para aquisição de ABRIGO PARA PONTO DE
PARADA DE ONIBUS E TOLDOS DE
ESTRUTURA METALICA COM COBERTURA
EM POLICARBONATO.

O PREFEITO MUNICIPAL DE AUGUSTO PESTANA, no uso de suas atribuições, torna público, para conhecimento dos interessados, que às **08:30 horas, do dia 18/12/2017**, na sala de reuniões da Prefeitura Municipal, localizada na Rua da República nº 96 se reunirão o pregoeiro e a equipe de apoio, designados pela Portaria nº 676/15, com a finalidade de receber propostas e documentos de habilitação, objetivando a contratação de empresa para o fornecimento dos bens descritos no item 1, processando-se essa licitação nos termos da Lei Federal n.º 10.520/2002, da Lei Complementar nº 123/2006, com as alterações da Lei Complementar nº 147/2014, e do Decreto Municipal nº 1623/2006, com aplicação subsidiária da Lei Federal nº 8.666/1993.

1. DO OBJETO:

1.1. Constitui objeto da presente licitação à aquisição de:

LOTE	QTD	DESCRIÇÃO
1	5	ABRIGOS PARA PONTO DE PARADAS DE ONIBUS em estrutura metálica com dimensões de 03 e 05 metros conforme especificações do memorial descritivo. (Anexo I)
2	4	TOLDOS em arco de estrutura metálica com cobertura de policarbonato fume para as escolas Drº Pestana e Creche Turma da Esperança, conforme especificações do memorial descritivo (anexo II)

1.2. A entrega do objeto deverá ser feita no seguinte endereço, em horário de expediente da Administração:

- **Toldos: Nas escolas Drº Pestana e Turma da Esperança.**
- **Os Abrigos para pontos de parada de ônibus serão instalados em ruas do perímetro urbano e rural definidas pelo município.**

Observação 1: A entrega do objeto deverá ser agendada com antecedência pelo fornecedor através do telefone 55 3334-4913/4907.



2. DAS CONDIÇÕES DE PARTICIPAÇÃO:

2.1. A presente licitação destina-se a participação EXCLUSIVA de MICROEMPRESA – ME e EMPRESA DE PEQUENO PORTE – EPP, qualificadas como tais nos termos do art. 3º, da Lei Complementar nº 123/2006, legalmente autorizadas a atuarem no ramo pertinente ao objeto desta licitação e que apresentarem a documentação solicitada no local, dia e horário informados no preâmbulo deste Edital

2.2. Como condição para a participação neste certame, a licitante deverá apresentar, **fora dos envelopes de habilitação e propostas, no momento do credenciamento:**

- a) Declaração, **firmada por contador ou certidão simplificada emitida pela Junta Comercial, ambas com data de expedição não superior a 90 (noventa) dias do início da abertura da Sessão, de que se enquadra como ME ou EPP, de que é beneficiária da Lei Complementar nº 123/2006;**
- b) Declaração de que cumpre plenamente os requisitos de habilitação e de que tem pleno conhecimento do objeto licitado e anuência das exigências constantes do Edital e seus anexos.

2.3. Se a licitante não apresentar a declaração escrita, prevista no item 2.2 letra “b”, seu Representante poderá fazê-la, de próprio punho, no momento do credenciamento.

2.4. **Se a licitante encaminhar os envelopes de proposta e documentação via correios, e não se fizer representar no momento do credenciamento, deverá encaminhar as declarações exigidas no item 2.2 deste edital fora dos envelopes de habilitação e de propostas.**

2.5. **Não apresentadas as declarações, a licitante não poderá participar da licitação.**

2.6. Para participação no certame, a licitante, além de atender ao disposto no nos itens 2.1 a 2.4 e no item 7 deste edital, deverá apresentar a sua proposta de preço e documentos de habilitação em envelopes distintos, lacrados, não transparentes, identificados, respectivamente, como de nº 01 e nº 02, para o que se sugere a seguinte inscrição:

**AO MUNICÍPIO DE AUGUSTO PESTANA/RS
EDITAL DE PREGÃO Nº 23/2017
ENVELOPE Nº 01 - PROPOSTA
PROPONENTE (NOME COMPLETO)**



**AO MUNICÍPIO DE AUGUSTO PESTANA/RS
EDITAL DE PREGÃO Nº 23/2017
ENVELOPE Nº 02 - DOCUMENTAÇÃO
PROPONENTE (NOME COMPLETO)**

3. DA REPRESENTAÇÃO E DO CREDENCIAMENTO:

3.1. A licitante deverá apresentar-se para credenciamento junto ao pregoeiro, diretamente, por meio de seu representante legal, ou através de procurador regularmente constituído, que devidamente identificado e credenciado, será o único admitido a intervir no procedimento licitatório, no interesse da representada.

3.2. **A documentação referente ao credenciamento de que trata o item 3.3 deverá ser apresentada fora dos envelopes.**

3.3. O CREDENCIAMENTO SERÁ EFETUADO DA SEGUINTE FORMA:

a) A identificação será realizada, exclusivamente, através da apresentação de **qualquer documento oficial de identidade que contenha fotografia;**

a.1) se representada diretamente, por meio de dirigente, proprietário, sócio ou assemelhado, deverá apresentar:

a.2) cópia do respectivo Estatuto ou Contrato Social em vigor, devidamente registrado;

a.3) documento de eleição de seus administradores, em se tratando de sociedade comercial ou de sociedade por ações;

a.4) inscrição do ato constitutivo, acompanhado de prova de diretoria em exercício, no caso de sociedade civil;

a.5) decreto de autorização, no qual estejam expressos seus poderes para exercer direitos e assumir obrigações em decorrência de tal investidura e para prática de todos os demais atos inerentes ao certame, em se tratando de empresa ou sociedade estrangeira em funcionamento no País;

a.6) registro comercial, se empresa individual.

b) SE REPRESENTADA POR PROCURADOR, DEVERÁ APRESENTAR:

b.1) instrumento público ou particular de procuração, este com a firma do outorgante reconhecida, em que conste os requisitos mínimos previstos no art. 654, § 1º, do Código Civil, em especial o nome da empresa outorgante e de todas as pessoas com poderes para a outorga de procuração, o nome do outorgado e a indicação de amplos poderes para dar lance(s) em licitação pública; ou

b.2) carta de credenciamento outorgado pelos representantes legais da licitante, comprovando a existência dos necessários poderes para formulação de propostas e para prática de todos os demais atos inerentes ao certame.



3.3.1. Em ambos os casos (b.1 e b.2), o instrumento de mandato deverá estar acompanhado do ato de investidura do outorgante como representante legal da empresa.

3.3.2. Caso o contrato social ou o estatuto determinem que mais de uma pessoa deva assinar a carta de credenciamento para o representante da empresa, a falta de qualquer uma invalida o documento para os fins deste procedimento licitatório.

3.4. O pregoeiro realizará o credenciamento das interessadas aptas a participar do certame, que comprovarem, por meio de instrumento próprio, poderes para formulação de ofertas e lances verbais, bem como para a prática dos demais atos do certame;

3.5. Para exercer os direitos de ofertar lances e/ou manifestar intenção de recorrer, é obrigatória a licitante fazer-se representar em todas as sessões públicas referentes à licitação.

Obs.: Os Documentos devem ser apresentados em original ou cópia autenticada; verificar item 14.5 deste edital.

4. DO RECEBIMENTO E ABERTURA DOS ENVELOPES:

4.1. No dia, hora e local, mencionados no preâmbulo deste edital, na presença das licitantes e demais pessoas presentes à sessão pública do pregão, o pregoeiro, inicialmente, receberá os envelopes nº **01 (PROPOSTA) e 02 (DOCUMENTAÇÃO)**.

4.2. Uma vez encerrado o prazo para a entrega dos envelopes acima referidos, não será aceita a participação de nenhuma licitante retardatária.

5. DA PROPOSTA DE PREÇO:

5.1. A proposta, cujo prazo de validade é fixado pela Administração em 60 (sessenta) dias, deverá ser apresentada em folhas sequencialmente numeradas e rubricadas, sendo a última datada e assinada pelo representante legal da empresa, ser redigida em linguagem clara, sem rasuras, ressalvas ou entrelinhas, e deverá conter:

- a) razão social da empresa;**
- b) descrição completa do produto ofertado, marca, modelo, referências e demais dados técnicos;**
- c) preço unitário líquido, indicado em moeda nacional, cotando separadamente o valor do material o valor da mão de obra, onde deverão estar incluídas quaisquer vantagens, abatimentos, impostos, taxas e contribuições sociais, obrigações trabalhistas, previdenciárias, fiscais e comerciais, que eventualmente incidam sobre a operação ou, ainda, despesas com transporte ou terceiros, que correrão por conta da licitante vencedora.**



5.1.1. A licitante declarada vencedora habilitada no certame deverá apresentar, no prazo de 24 horas do término da sessão, via e-mail, copia devidamente assinada e com carimbo, em papel com timbre da empresa, a proposta a qual foi vencedora, especificando separadamente:

- a) O valor unitário e total do Material;**
- b) O valor unitário e total do Serviço de Mão de obra;**

5.2. Serão considerados, para fins de julgamento, os valores constantes no preço até, no máximo, duas casas decimais após a vírgula, sendo desprezadas as demais, se houver, também em eventual contratação.

6. DO JULGAMENTO DAS PROPOSTAS:

6.1. Verificada a conformidade com os requisitos estabelecidos neste edital, a autora da oferta de valor mais baixo e as das ofertas com preços até 10% (dez por cento) superiores àquela poderão fazer novos lances, verbais e sucessivos, na forma dos itens subsequentes, até a proclamação da vencedora.

6.2. Não havendo, pelo menos, 03 (três) ofertas nas condições definidas no subitem anterior, poderão as autoras das melhores propostas, até o máximo de 03 (três), oferecer novos lances, verbais e sucessivos, quaisquer que sejam os preços oferecidos em suas propostas escritas.

6.3. No curso da sessão, as autoras das propostas que atenderem aos requisitos dos itens anteriores serão convidadas, individualmente, a apresentarem novos lances, verbais e sucessivos, em valores distintos e decrescentes, a partir da autora da proposta classificada em segundo lugar, até a proclamação da vencedora.

6.4. Caso duas ou mais propostas iniciais apresentem preços iguais, será realizado sorteio para determinação da ordem de oferta dos lances.

6.5. A oferta dos lances deverá ser efetuada no momento em que for conferida a palavra à licitante, obedecida a ordem prevista nos itens 6.3 e 6.4.

6.5.1. Dada a palavra a licitante, esta disporá de 01 minuto (60 segundos) para apresentar nova proposta.

6.6. É vedada a oferta de lance com vista ao empate.

6.7. Não poderá haver desistência dos lances já ofertados, sujeitando-se a proponente desistente às penalidades constantes no item 13 deste edital.

6.8. O desinteresse em apresentar lance verbal, quando convocada pelo pregoeiro, implicará na exclusão da licitante da etapa competitiva e, conseqüentemente, no impedimento de apresentar novos lances, sendo mantido o último preço apresentado pela mesma, que será considerado para efeito de ordenação das propostas.

6.9. Caso não seja ofertado nenhum lance verbal, será verificada a conformidade entre a proposta escrita de menor preço unitário e o valor estimado para a contratação, podendo o pregoeiro negociar diretamente com a proponente para que seja obtido preço melhor.



6.10. O encerramento da etapa competitiva dar-se-á quando, convocadas pelo pregoeiro, as licitantes manifestarem seu desinteresse em apresentar novos lances.

6.11. Encerrada a etapa competitiva e ordenadas as ofertas, de acordo com o menor preço apresentado, o pregoeiro verificará a aceitabilidade da proposta de valor mais baixo, comparando-a com os valores consignados em planilha de custos, decidindo motivadamente a respeito.

6.12. A classificação dar-se-á pela ordem crescente de preços propostos e aceitáveis. Será declarada vencedora a licitante que ofertar o menor preço por lote, desde que a proposta tenha sido apresentada de acordo com as especificações deste edital e seja compatível com o preço de mercado.

6.13. Serão desclassificadas as propostas que:

a) não atenderem às exigências contidas no objeto desta licitação;
b) forem omissas em pontos essenciais, de modo a ensejar dúvidas;
c) afrontem qualquer dispositivo legal vigente, bem como as que não atenderem aos requisitos do item 5(cinco);

b) contiverem opções de preços alternativos ou que apresentarem preços manifestamente inexequíveis.

6.13.1. Quaisquer inserções na proposta que visem modificar, extinguir ou criar direitos, sem previsão no edital, serão tidas como inexistentes, aproveitando-se a proposta no que não for conflitante com o instrumento convocatório.

6.14. Não serão consideradas, para julgamento das propostas, vantagens não previstas no edital.

6.15. Da sessão pública do pregão será lavrada ata circunstanciada, contendo, sem prejuízo de outros, o registro das licitantes credenciadas, as propostas escritas e verbais apresentadas, na ordem de classificação, a análise da documentação exigida para habilitação e os recursos interpostos.

6.16. A sessão pública não será suspensa, salvo motivo excepcional, devendo todas e quaisquer informações acerca do objeto serem esclarecidas previamente junto ao setor de compras deste Município, conforme subitem 14.1 deste edital.

6.17. Caso haja necessidade de adiamento da sessão pública, será marcada nova data para continuação dos trabalhos, devendo ficar intimadas, no mesmo ato, as licitantes presentes.



7. DA HABILITAÇÃO (envelope 02):

7.1. Para fins de habilitação neste pregão, a licitante deverá apresentar, dentro do **ENVELOPE Nº 02**, os seguintes documentos (do item 7.1.1 ao 7.1.4):

7.1.1. DECLARAÇÕES:

- a) Declaração que atende ao disposto no artigo 7º, inciso XXXIII, da Constituição Federal, conforme o modelo do Decreto Federal nº 4.358-02;
- b) Declaração de que não foi declarada inidônea e que não está impedido de participar de licitações e contratar com administração pública, assinada pelo representante Legal da empresa;

7.1.2. HABILITAÇÃO JURÍDICA:

- a) Registro comercial, no caso de empresa individual;
- b) ato constitutivo, estatuto ou contrato social em vigor, devidamente registrado, em se tratando de sociedades comerciais, e, no caso de sociedade por ações, acompanhado de documentos de eleição de seus administradores;
- c) decreto de autorização, em se tratando de empresa ou sociedade estrangeira em funcionamento no País, e ato de registro ou autorização para funcionamento expedido pelo órgão competente, quando a atividade assim o exigir.

7.1.2.1 *Será dispensada da apresentação, no envelope de habilitação, dos documentos referidos no item 7.1.2, a empresa que já houver apresentado no momento do credenciamento, previsto item 3 deste edital.*

7.1.3 REGULARIDADE FISCAL E TRABALHISTA:

- a) Prova de inscrição no Cadastro Nacional de Pessoa Jurídica (**CNPJ**);
- b) Prova de inscrição no Cadastro de Contribuintes do Estado (**DI/RE**) ou do Município, se houver, relativo ao domicílio ou sede do licitante, pertinente ao seu ramo de atividades;
- c) prova de regularidade quanto aos tributos e encargos sociais administrados pela Secretaria da Receita Federal do Brasil - RFB e quanto à Dívida Ativa da União administrada pela Procuradoria Geral da Fazenda Nacional – **PGFN (Certidão Negativa Conjunta unificada)**;
- d) prova de regularidade com a Fazenda Estadual, (**Certidão Negativa Estadual**), relativa ao domicílio ou sede do licitante;
- e) prova de regularidade com a Fazenda Municipal (**Certidão Negativa Municipal**), relativa ao domicílio ou sede do licitante;



- f) prova de regularidade (CRF) junto ao Fundo de Garantia por Tempo de Serviço (**FGTS**).
- g) prova de inexistência de débitos inadimplidos perante a Justiça do Trabalho, mediante a apresentação de **Certidão negativa Débitos Trabalhistas**, nos termos do Título VII-A da Consolidação das Leis do Trabalho, aprovada pelo Decreto-Lei nº 5.452, de 1º de maio de 1943.

7.1.4 QUALIFICAÇÕES ECONÔMICO-FINANCEIRA:

a) **Certidão Negativa de Falência ou Recuperação Judicial** expedida pelo distribuidor da sede da pessoa jurídica, **se não possuir data de validade vigente**, deverá **ser apresentada, com data de expedição não superior a 30 (trinta) dias** da data designada para a apresentação do documento;

7.1.5. QUALIFICAÇÃO TÉCNICA:

a) Certidão de **Registro da Empresa no Conselho Profissional Competente**, da região a que estiver vinculado o licitante, **dentro do prazo de validade**, que comprove atividade relacionada com o objeto da presente licitação.

b) Certidão de Registro **do Responsável Técnico da empresa no Conselho Profissional Competente**, da Região a que estiver vinculado o licitante, **dentro do prazo de validade**, que comprove atividade relacionada com o objeto da presente licitação.

Obs.: Os Documentos devem ser apresentados em original ou cópia autenticada, verificar item 14.5 deste edital.

7.2 Para as empresas cadastradas no Município, a documentação poderá ser substituída pelo seu Certificado de Registro de Fornecedor, desde que seu objetivo social comporte o objeto licitado e o registro cadastral esteja no prazo de validade.

7.2.1. Caso algum dos documentos fiscais obrigatórios, exigidos para cadastro esteja com o prazo de validade expirado, a licitante deverá regularizá-lo no órgão emitente do cadastro ou anexá-lo, como complemento ao certificado apresentado, sob pena de inabilitação.

7.3 A licitante que possuir restrição em qualquer dos documentos de **regularidade fiscal**, deste edital, terá sua habilitação condicionada à apresentação de nova documentação, que comprove a sua regularidade em 5 (cinco) dias úteis, a da sessão em que foi declarada como vencedora do certame.

7.3.1 O prazo de que trata o item anterior poderá ser prorrogado uma única vez, por igual período, a critério da Administração, desde que seja requerido pelo interessado, de forma motivada e durante o transcurso do respectivo prazo.



7.3.2 Ocorrendo a situação prevista no item 7.3, a sessão do pregão será suspensa, podendo o pregoeiro fixar, desde logo, a data em que se dará continuidade ao certame, ficando os licitantes já intimados a comparecer ao ato público, a fim de acompanhar o julgamento da habilitação.

7.3.3 O benefício de que trata o item 7.3 não eximirá a licitante da apresentação de todos os documentos, ainda que apresentem alguma restrição.

7.3.4 A não regularização da documentação, no prazo fixado no item 7.3, implicará na inabilitação do licitante e a adoção do procedimento previsto no item 8.2, sem prejuízo das penalidades previstas no item 13.1, alínea a, deste edital.

7.4. O envelope de documentação que não for aberto ficará em poder do pregoeiro pelo prazo de 60 (sessenta) dias, a contar da homologação da licitação, devendo a licitante retirá-lo, após aquele período, no prazo de 5 (cinco) dias, sob pena de inutilização do envelope.

8. DA ADJUDICAÇÃO:

8.1. Constatado o atendimento das exigências fixadas no edital, a licitante que ofertar o menor preço unitário será declarada vencedora, sendo-lhe adjudicado o objeto do certame.

8.2. Em caso de desatendimento às exigências habilitatórias, o pregoeiro inabilitará a licitante e examinará as ofertas subsequentes e qualificação das licitantes, na ordem de classificação e, assim, sucessivamente, até a apuração de uma que atenda ao edital, sendo a respectiva licitante declarada vencedora, ocasião em que o pregoeiro poderá negociar diretamente com a proponente para que seja obtido preço melhor.

8.3. Encerrado o julgamento das propostas e da habilitação, o pregoeiro proclamará a vencedora e, a seguir, proporcionará às licitantes a oportunidade para manifestarem a intenção de interpor recurso, esclarecendo que a falta dessa manifestação expressa, imediata e motivada, importará na decadência do direito de recorrer por parte da licitante.

9. DOS RECURSOS ADMINISTRATIVOS:

9.1. Tendo a licitante manifestado motivadamente, na sessão pública do pregão, a intenção de recorrer, esta terá o prazo de 03 (três) dias corridos para apresentação das razões de recurso.

9.2. Constará na ata da sessão a síntese das razões de recurso apresentadas, bem como o registro de que todas as demais licitantes ficaram intimadas para, querendo, manifestarem-se sobre as razões do recurso no prazo de 03 (três) dias corridos, após o término do prazo da recorrente, proporcionando-se, a todas, vista imediata do processo.

9.3. A manifestação expressa da intenção de interpor recurso e da motivação, na sessão pública do pregão, são pressupostos de admissibilidade dos recursos.

9.4. O recurso será dirigido à autoridade superior, por intermédio daquela que praticou o ato recorrido, a qual poderá, no prazo de 5 (cinco) dias úteis,



reconsiderar sua decisão ou fazê-lo subir, acompanhado de suas razões, devendo, neste caso, a decisão ser proferida dentro do prazo de 5 (cinco) dias úteis, contado da subida do recurso, sob pena de responsabilidade daquele que houver dado causa à demora.

10. DOS PRAZOS E DA GARANTIA:

10.1 O prazo de entrega do Objeto é de 30 (trinta) dias, a contar da data de emissão da Ordem de Fornecimento.

10.2.A Contratada deverá apresentar ART- Anotação de Responsabilidade Técnica no início da execução do contrato.

10.3 O prazo de garantia será de no mínimo 12 (doze) meses, contado a partir do recebimento e conferência pela comissão designada para esta finalidade, com garantia total e integral do objeto incluindo peças e acessórios instalados que venham a apresentar problemas de fabricação ou instalação devidamente comprovada, excetuando-se os que possam ocorrer de acidentes ou por operação imprópria.

10.4 Em caso de necessidade de reparo, a Contratada deverá apresentar junto ao município de Augusto Pestana-RS, assistência técnica autorizada pelo fabricante, no prazo máximo de 48 horas, prazo este, contado a partir 1º primeiro dia útil subsequente ao comunicado, sendo que todas as despesas necessárias para o cumprimento da garantia e com o transporte dos equipamentos ocorreram por conta da contratada vencedora do certame. No descumprimento deste prazo caberá a penalidade prevista no Item 13 (treze) do presente Edital.

10.5 Havendo acordo entre as partes o prazo de que trata o item 10.1 poderá ser prorrogado uma vez em até 20 (vinte) dias, desde que seja requerido de forma motivada e durante o transcurso do respectivo prazo.

11. DO RECEBIMENTO:

11.1. O objeto deverá ser entregue no seguinte endereço:

- **Toldos: Nas escolas Drº Pestana e Turma da Esperança.**
- **Os Abrigos para pontos de parada de ônibus serão instalados em ruas do perímetro urbano e rural definidas pelo município.**

Observação 1: A entrega do objeto deverá ser agendada com antecedência pelo fornecedor através do telefone 55 3334-4913/4907.

11.2. Verificada a desconformidade do objeto entregue, a licitante vencedora deverá promover as correções necessárias no prazo máximo de 10 (dez) dias úteis, sujeitando-se às penalidades previstas neste edital.

11.3. O objeto a ser entregue deverá ser adequadamente acondicionado, de forma a permitir a completa preservação do mesmo e sua segurança durante o transporte.



11.4. A nota fiscal/fatura deverá, obrigatoriamente, ser entregue junto com o seu objeto.

12. DO PAGAMENTO:

12.1. O pagamento será efetuado contra empenho em até 05(cinco) dias uteis, após a efetiva entrega e conferência do objeto por intermédio da tesouraria do Município e mediante apresentação da Nota Fiscal/Fatura, aprovada pela comissão responsável pelo recebimento.

12.2. A nota fiscal/fatura emitida pelo fornecedor deverá conter, em local de fácil visualização, a indicação do número do processo, número do Pregão e do empenho, a fim de se acelerar o trâmite de recebimento do objeto e posterior liberação do documento fiscal para pagamento.

12.3 As despesas decorrentes da contratação oriunda desta licitação correrão à conta da seguinte dotação orçamentária: 9177 2.016 4.4.90.52; 9205 1004 4.4.90.52.

12.4. Ocorrendo atraso no pagamento, por culpa da contratante, os valores serão corrigidos monetariamente pelo IPCA/IBGE do período, ou outro índice que vier a substituí-lo, e a Administração compensará a contratada com juros de 0,5% ao mês, *pro rata*.

13. DAS PENALIDADES:

13.1 Pelo inadimplemento das obrigações, seja na condição de participante do pregão ou de contratante, as licitantes, conforme a infração, estarão sujeitas às seguintes penalidades:

a) deixar de apresentar a documentação exigida no certame: *suspensão do direito de licitar e contratar com a Administração pelo prazo de 2 anos e multa de 20% sobre o valor estimado da contratação;*

b) manter comportamento inadequado durante o pregão: *afastamento do certame e suspensão do direito de licitar e contratar com a Administração pelo prazo de 2 anos;*

c) deixar de manter a proposta (recusa injustificada para contratar): *suspensão do direito de licitar e contratar com a Administração pelo prazo de 5 anos e/ou multa de 20% sobre o valor estimado da contratação;*

d) executar o contrato com irregularidades, passíveis de correção durante a execução e sem prejuízo ao resultado: *advertência;*

e) executar o contrato com atraso injustificado, até o limite de 20 (vinte) dias, após os quais será considerado como inexecução contratual: *multa diária de 0,5% sobre o valor atualizado do contrato;*

f) inexecução parcial do contrato: *suspensão do direito de licitar e contratar com a Administração pelo prazo de 3 anos e/ou multa de 20% sobre o valor correspondente ao montante não adimplido do contrato;*

g) inexecução total do contrato: *suspensão do direito de licitar e*



contratar com a Administração pelo prazo de 5 anos e/ou multa de 30% sobre o valor atualizado do contrato;

h) causar prejuízo material resultante diretamente de execução contratual: *declaração de inidoneidade cumulada com a suspensão do direito de licitar e contratar com a Administração Pública pelo prazo de 5 anos e/ou multa de 20 % sobre o valor atualizado do contrato.*

13.2 As penalidades serão registradas no cadastro da contratada, quando for o caso.

13.3 Nenhum pagamento será efetuado pela Administração enquanto pendente de liquidação qualquer obrigação financeira que for imposta ao fornecedor em virtude de penalidade ou inadimplência contratual.

Obs.: As multas serão aplicadas sobre o Montante não adimplido do Contrato.

14. DAS DISPOSIÇÕES GERAIS:

14.1. Quaisquer informações ou dúvidas de ordem técnica, bem como aquelas decorrentes de interpretação do edital, deverão ser solicitadas por escrito, ao Município de Augusto Pestana, setor de compras, sito na Rua da República, nº 96, ou pelo telefone (55) 3334 - 4920 ou fax (55) 3334-4921, no horário compreendido entre as 08:00 e 17 horas, preferencialmente, com antecedência mínima de 03 (três) dias da data marcada para recebimento dos envelopes.

14.2. Os questionamentos recebidos e as respectivas respostas com relação ao presente pregão encontrar-se-ão à disposição de todos os interessados no Município, setor de compras.

14.3. Ocorrendo decretação de feriado ou qualquer fato superveniente que impeça a realização de ato do certame na data marcada, a data constante deste edital será transferida, automaticamente, para o primeiro dia útil ou de expediente normal subsequente ao ora fixado.

14.4. **Para agilização dos trabalhos, solicita-se que as licitantes façam constar na documentação o seu endereço, e-mail e os números de fax e telefone.**

14.5. **Todos os documentos exigidos no presente instrumento convocatório deverão ser apresentados em original ou por qualquer processo de cópia autenticada, por tabelião ou por servidor da Prefeitura Municipal de Augusto Pestana-RS, ou, ainda, publicação em órgão da imprensa oficial. Os documentos que forem apresentados autenticados através de Cartório que tenham serviços exclusivos do tipo “SELO DE AUTENTICAÇÃO DIGITAL”, somente serão aceitos se vierem acompanhados da respectiva “CERTIDÃO DE AUTENTICAÇÃO DIGITAL” que comprove a sua autenticidade.**

14.6. As cópias extraídas da internet dos documentos referidos nos item 7.1.3, serão tidas como originais após terem a autenticidade de seus dados e certificação digital conferidos pela Administração.

14.7. A proponente que vier a ser contratada ficará obrigada a aceitar, nas mesmas condições contratuais, os acréscimos ou supressões que se fizerem¹²



necessários, por conveniência da Administração, dentro do limite permitido pelo artigo 65, § 1º, da Lei nº 8.666-93, sobre o valor inicial contratado.

14.8. Após a apresentação da proposta, não caberá desistência, salvo por motivo justo decorrente de fato superveniente e aceito pelo pregoeiro.

14.9. A Administração poderá revogar a licitação por razões de interesse público, devendo anulá-la por ilegalidade, em despacho fundamentado, sem a obrigação de indenizar (art. 49 da Lei Federal nº 8.666-93).

14.10. Fica eleito o Foro da Comarca de Augusto Pestana – RS para dirimir quaisquer litígios oriundos da licitação e do contrato dela decorrente, com expressa renúncia a outro qualquer, por mais privilegiado que seja.

14.11. Fazem parte deste edital os seguintes anexos:

- 14.11.1 Anexo I –Memorial Descritivo Abrigos de Ônibus;
- 14.11.2 Anexo II-Memorial Descritivo toldos
- 14.11.3 Anexo III- Planilhas Referencia Abrigos de Ônibus
- 14.11.4 Anexo IV-Planilha Referencia toldos
- 14.11.5. Anexo V– Minuta de Contrato;
- 14.11.6 Anexo VI –Declaração Requisitos de Habilitação
- 14.11.7 Anexo VII – Modelo de Credenciamento;
- 14.11.8 Anexo VIII- Modelo Proposta Comercial Abrigos de Parada de Ônibus
- 14.11.9 Anexo IX- Modelo Proposta Comercial Toldos
- 14.11.10 Anexo X- Modelo de Declaração ME/EPP;
- 14.11.11 Anexo XI-Modelo Declaração que não emprega de Menor.
- 14.11.12 Anexo XII-Modelo declaração de idoneidade para licitar.

Augusto Pestana, 05 dezembro de 2017.

VILMAR ZIMMERMANN
Prefeito Municipal



ANEXO I

MEMORIAL DESCRITIVO ABRIGO PARA PONTO DE PARADA DE ONIBUS

ABRIGO PARA PONTO DE PARADA DE ONIBUS

Dimensões: 3,00 m (comprimento) X 1,50m (largura) X 1,80m (altura).

Quantidade: 03

DESCRIÇÃO

1. ESTRUTURA:

01 cobertura

01 painel traseiro

02 painéis laterais

02 colunas para painel traseiro 02 colunas para painel lateral 03 alças para banco

02 pranchas em tábuas de lei para banco 02 chumbadores para fixação ao solo.

4- FUNDAÇÕES SUPERFICIAIS

As fundações serão superficiais, tipo sapatas em concreto armado, fck 20 Mpa, com dimensões (40 x 40 x 50cm). Cada parada deverá ter duas sapatas; cada sapata receberá duas colunas de sustentação em estrutura metálica.

5- FABRICAÇÕES PARADAS METÁLICAS

As paradas devem ser fabricadas de forma modular, em perfis de aço, com dimensões conforme projeto.

6- ESTRUTURAS DAS COLUNAS PRINCIPAIS

A estrutura das colunas principais traseiras deverão ser executadas em tubo de aço de 4", chapa 2,65 mm, com 04 contra-ventamentos na base de cada coluna. MEDIDAS CONFORME PROJETO ANEXO. As colunas principais dianteiras deverão ser executadas em tubo de aço de 2", chapa 2,00 mm, sua fixação ao solo será feita através de chumbadores de encaixe em tubo 1.3/4, concretado ao solo. Suas ligações soldadas formando um conjunto rígido com resistência suficiente a ação do vento.



7- COBERTURA

A cobertura deve ter a estrutura fabricada em 02 tubos principais de aço 2", chapa 1,50 mm; tubos secundários e internos 20 x 40 mm, chapa 1,20 mm Calandra de tubos conforme projeto. A chapa de fechamento da cobertura deverá ser executada em chapa nº 22. Suas ligações devem ser parafusadas garantindo fixação resistente e proteção a ação do vento.

8- FECHAMENTO

O fechamento, tanto lateral quanto traseiro, será em chapa lisa de aço 16, devidamente parafusada a estrutura da parada. Deverá ser pintada com tinta epóxi (eletrostática) a fim de evitar corrosão. No painel traseiro deverá conter adesivo do Brasão do Município de Augusto Pestana e adesivo de cadeirante conforme NBR 9050. A estrutura principal do painel traseiro será em tubos 30X70 mm, na chapa 2,0 mm Fechamento espessura da chapa 2,80 x 1,20 m. A estrutura secundária do painel lateral e fundo será em tubos 30 x 30 mm, espessura da chapa 1,5 mm fechamento lateral terá a mesma estrutura e fechamento com chapa dimensões 0,50 x 1,35 m, ambas as laterais. Todos os tubos devem ser soldados entre si com solda tipo Mig.

9- BANCOS

Será executado banco para acomodar os usuários. Este deve ser fixado através de parafusos de aço a estrutura do painel traseiro, de maneira que garanta a sua fixação em carga máxima (320kg = 4 pessoas). O banco deverá conter mão francesa de reforço no centro e nas duas cabeceiras em cantoneira 11/2 x 3/16, frente em curva CONFORME PROJETO e oferecer estabilidade estrutural para a resistência da carga supracitada. A fixação do banco deverá respeitar o espaço para cadeirantes, conforme NBR 9050.

10-PINTURA/ACABAMENTO/INSTALAÇÃO E MONTAGEM:

Será executada a pintura em toda estrutura da parada, nas cores indicadas pelo Município de Augusto Pestana. Pintura eletrostática com resina poliéster. Mão de obra de instalação e montagem do abrigo no local indicado pela Prefeitura Municipal de Augusto Pestana (não contempla piso).



PROJETO ABRIGO DE ONIBUS:

3,00 m(comprimento) X 1,50m (largura) X 1,80m (altura

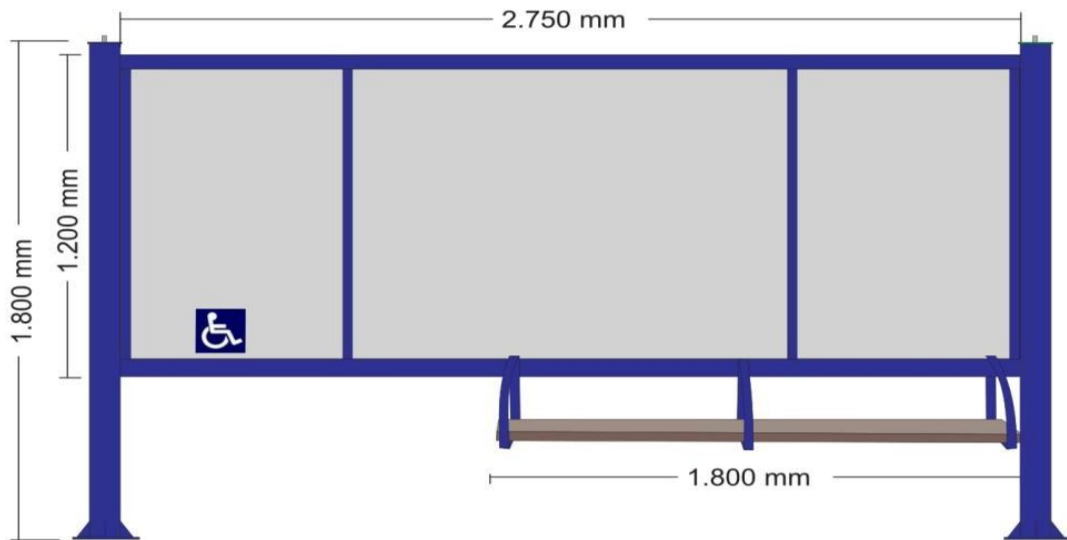

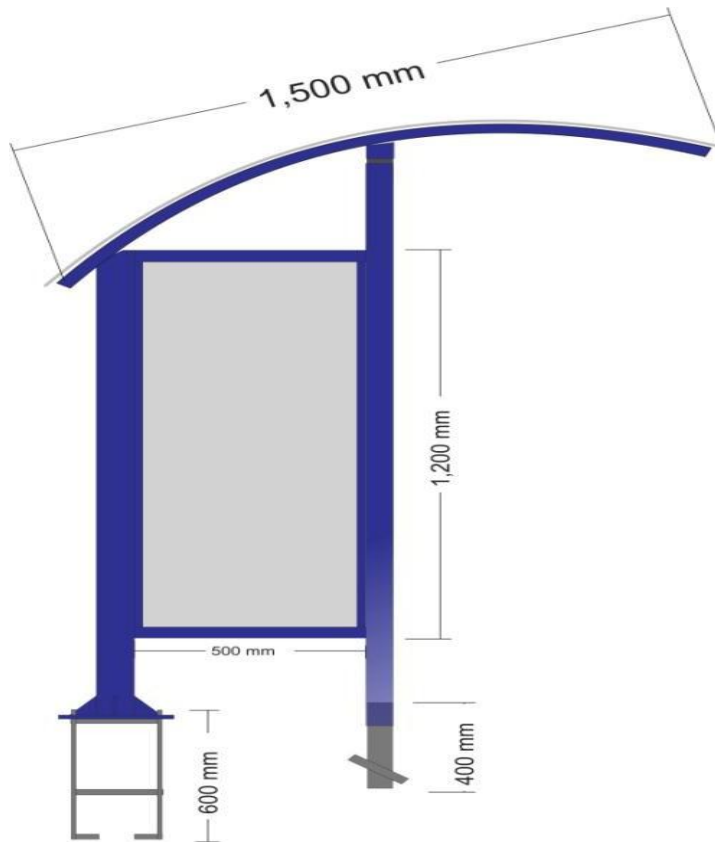

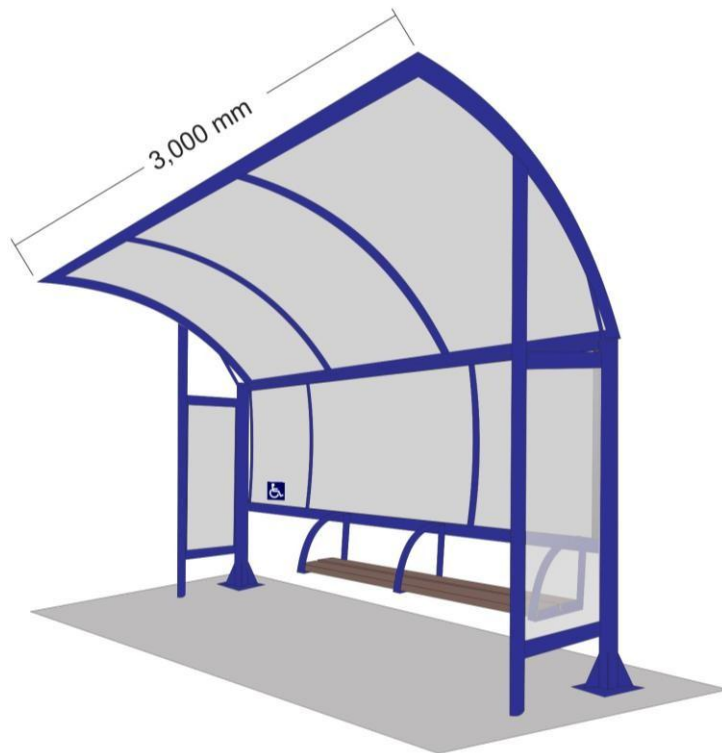



ABRIGO PARA PONTO DE PARADA DE ONIBUS

Dimensões: 5,00 m (comprimento) X 1,50m (largura) X 1,80m (altura).

Quantidade: 02

DESCRIÇÃO

1. ESTRUTURA:

- 01 cobertura
- 02 painel traseiro
- 02 painéis laterais
- 03 colunas para painel traseiro 02 colunas para painel lateral 06 alças para banco
- 04 pranchas em tábuas de lei para banco 03 chumbadores para fixação ao solo.

4-FUNDAÇÕES SUPERFICIAIS

As fundações serão superficiais, tipo sapatas em concreto armado, fck 20 Mpa, com dimensões (40 x 40 x 50cm). Cada parada deverá ter duas sapatas; cada sapata receberá duas colunas de sustentação em estrutura metálica.

5-FABRICAÇÕES PARADAS METÁLICAS

As paradas devem ser fabricadas de forma modular, em perfis de aço, com dimensões conforme projeto.

6-ESTRUTURAS DAS COLUNAS PRINCIPAIS

A estrutura das colunas principais traseiras deverão ser executadas em tubo de aço de 4", chapa 2,65 mm, com 04 contra-ventamentos na base de cada coluna. MEDIDAS CONFORME PROJETO ANEXO. As colunas principais dianteiras deverão ser executadas em tubo de aço de 2", chapa 2,00 mm, sua fixação ao solo será feita através de chumbadores de encaixe em tubo 1.3/4, concretado ao solo. Suas ligações soldadas formando um conjunto rígido com resistência suficiente a ação do vento.

7-COBERTURA

A cobertura deve ter a estrutura fabricada em 02 tubos principais de aço 2", chapa 1,50 mm; tubos secundários e internos 20 x 40 mm, chapa 1,20 mm. Calandra de tubos conforme projeto. A chapa de fechamento da cobertura deverá ser executada em chapa nº 22. Suas ligações devem ser parafusadas garantindo fixação resistente e proteção a ação do vento.



8-FECHAMENTO

O fechamento, tanto lateral quanto traseiro, será em chapa lisa de aço 16, devidamente parafusada a estrutura da parada. Deverá ser pintada com tinta epóxi (eletrostática) a fim de evitar corrosão. No painel traseiro deverá conter dois adesivos do Brasão do Município de Augusto Pestana e dois adesivos de cadeirante (NBR 9050). A estrutura principal do painel traseiro será em tubos 30X70 mm, na chapa 2,0 mm. Fechamento espessura da chapa 2,80 x 1,20 m. A estrutura secundária do painel lateral e fundo será em tubos 30 x 30 mm, espessura da chapa 1,5 mm fechamento lateral terá a mesma estrutura e fechamento com chapa dimensões 0,50 x 1,35 m, ambas as laterais. Todos os tubos devem ser soldados entre si com solda tipo Mig.

9-BANCOS

Será executado banco para acomodar os usuários. Este deve ser fixado através de parafusos de aço a estrutura do painel traseiro, de maneira que garanta a sua fixação em carga máxima (320kg = 4 pessoas). O banco deverá conter mão francesa de reforço no centro e nas duas cabeceiras em cantoneira 11/2 x 3/16, frente em curva CONFORME PROJETO e oferecer estabilidade estrutural para a resistência da carga supracitada. A fixação do banco deverá respeitar o espaço para cadeirantes, conforme NBR 9050.

10-PINTURA/ACABAMENTO/INSTALAÇÃO E MONTAGEM:

Será executada a pintura em toda estrutura da parada, nas cores indicadas pelo Município de Augusto Pestana. Pintura eletrostática com resina poliéster. Mão de obra de instalação e montagem do abrigo no local indicado pela Prefeitura Municipal de Augusto Pestana (não contempla piso).



PROJETO ABRIGO DE ONIBUS:

5,00 m (comprimento) X 1,50m (largura) X 1,80m (altura)

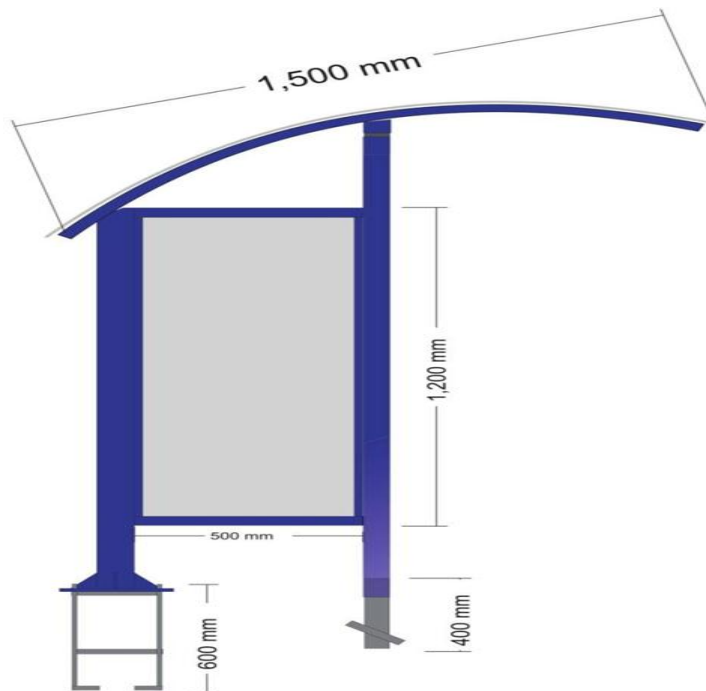
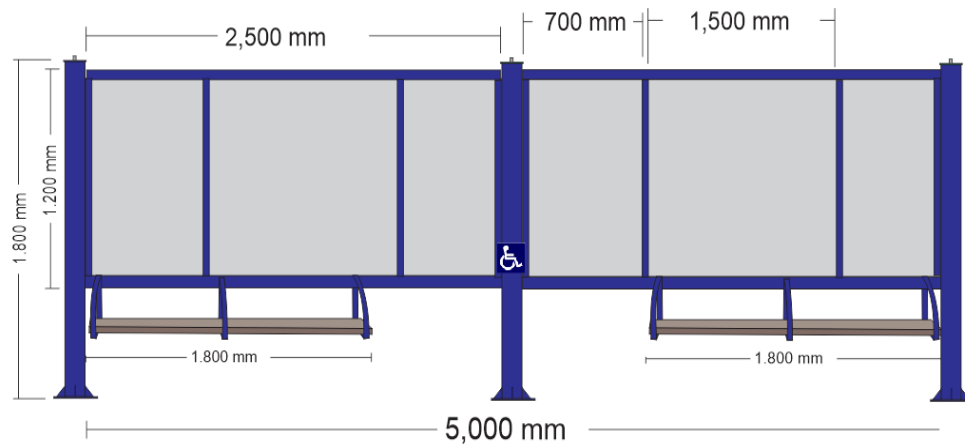



ANEXO II

MEMORIAL DESCRITIVO TOLDOS

**Toldos em arco de estrutura metálica com cobertura de policarbonato fume para as escolas Dr Pestana e Creche Turma da Esperança
Quantidade :04**

DESCRIÇÃO

ESCOLA TURMA DA ESPERANÇA:

1. O toldo deverá ser em arco de estrutura metálica com cobertura em policarbonato alveolar fumê 10mm, fitas de alumínio para vedação entre emendas, perfis de emenda e acabamento em alumínio, borrachas para vedação entre as emendas, dimensões de 7,10x9,25m, mais beiral de 30cm, conforme croqui em anexo. Os pilares serão em tubos de ferro soldadas e pintadas. Oitões deverão ter fechamento em policarbonato de mesma especificação. Pé direito mínimo de 3m. Pintura da parte metálica com antiferrugem e tinta esmalte sintético na cor indicada pelo município.
2. O Toldo de ligação entre área nova e existente, deverá ser em estrutura metálica e cobertura em policarbonato alveolar fume 6mm, dimensões de 2,56 x 1,90m, conforme croqui em anexo. Os pilares metálicos deverão ser concretados. Fechamento do vão entre as coberturas novas em policarbonato alveolar fume 10 mm com borrachas para vedação entre as emendas. Pintura da parte metálica com antiferrugem e tinta de esmalte sintético na cor indicada pelo município.
3. Reforma de toldo em lona existente 28,25m², substituição da lona por policarbonato alveolar fumê 6mm, reforço da estrutura metálica existente, pintura da estrutura metálica existente e nova com antiferrugem e tinta esmalte sintético na cor a definir

ESCOLA DR PESTANA

4. O Toldo deverá ser em arco de estrutura metálica com sustentação em pedestais de apoio concretados e cobertura em policarbonato alveolar fume 6mm, estrutura metálica com tubo de ferro sodado e pintado na cor indicada pelo município, tubo de ferro a cada 1,70 e reforço a cada 0,78m na extensão de 3,50m conforme croqui em anexo



COBERTURA ESCOLA DR. PESTANA

Cobertura em policarbonato fumê alveolar 6mm

Estrutura de ferro soldado 30mm X 50mm

Pedestal de apoio 2" chumbado ao solo

V. LATERAL

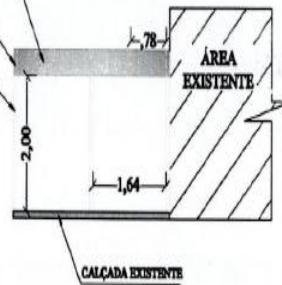

V. SUPERIOR

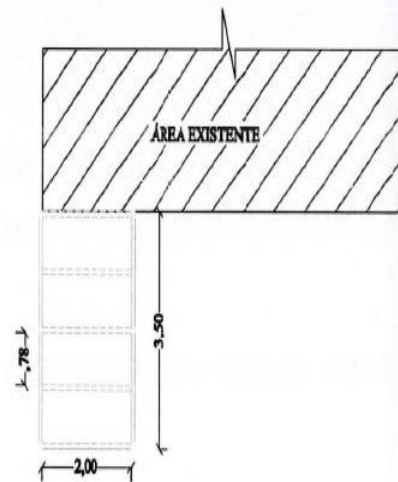

V. FRONTAL

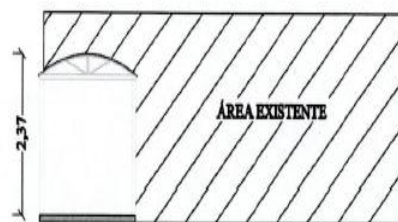



ANEXO III
PLANILHA DE REFERENCIA
ABRIGOS DE PONTO DE PARADA DE ONIBUS

LOTE 01						
ABRIGOS PONTO DE PARADA DE ONIBUS						
Quant	Und.	Descrição	Valor Unitário Material	Valor Unitário Mão De Obra	Valor Unitário Abrigo	Total
03	Und	Parada de ônibus com comprimento de 3m, largura de 1,5m e altura de 1,80m, conforme memorial descritivo.	2.320,00	540,00	2.860,00	8.580,00
02	Und	Parada de ônibus com comprimento de 5m, largura de 1,5m e altura de 1,80m, conforme memorial descritivo.	3.398,34	812,34	4.210,68	8.421,36
TOTAL MATERIAL R\$			13.756,68			
TOTAL MAO DE OBRA R\$			3.244,68			
TOTAL GERAL MATERIAL+ MAO DE OBRA R\$			17.001,36			



ANEXO IV

PLANILHA DE REFERENCIA

TOLDOS DE ESTRUTURA METALICA COM COBERTURA EM POLICARBONATO

LOTE 02- TOLDOS DE ESTRUTURA METALICA COM COBERTURA EM POLICARBONATO					
Quant	Und.	Descrição	Valor Unitário Material	Valor Unitário Mão De Obra	Valor Unitário Total
01	Und	O toldo deverá ser em arco de estrutura metálica com cobertura em policarbonato alveolar fumê 10mm, fitas de alumínio para vedação entre emendas, perfis de emenda e acabamento em alumínio, borrachas para vedação entre as emendas, dimensões de 7,10x9,25m, mais beiral de 30cm, conforme croqui em anexo. Os pilares serão em tubos de ferro soldadas e pintadas. Oitões deverão ter fechamento em policarbonato de mesma especificação. Pé direito mínimo de 3m. Pintura da parte metálica com antiferrugem e tinta esmalte sintético na cor indicada pelo município.	17.438,08	6.566,68	24.004,76



ESTADO DO RIO GRANDE DO SUL
PREFEITURA MUNICIPAL DE AUGUSTO PESTANA

01	un	O Toldo de ligação entre área nova e existente, deverá ser em estrutura metálica e cobertura em policarbonato alveolar fume 6mm, dimensões de 2,56 x 1,90m, conforme croqui em anexo. Os pilares metálicos deverão ser concretados. Fechamento do vão entre as coberturas novas em policarbonato alveolar fume 10 mm com borrachas para vedação entre as emendas. Pintura da parte metálica com antiferrugem e tinta de esmalte sintético na cor indicada pelo município.	2.364,83	801,70	3.166,53
01	un	Reforma de toldo em lona existente 28,25m ² , substituição da lona por policarbonato alveolar fumê 6mm, reforço da estrutura metálica existente, pintura da estrutura metálica existente e nova com antiferrugem e tinta esmalte sintético na cor a definir	4.969,25	1.973,75	6.943,00
01	Un	Toldo deverá ser em arco de estrutura metálica com sustentação em pedestais de apoio concretados e cobertura em policarbonato alveolar fume 6mm, estrutura metálica com tubo de ferro sodado e pintado na cor indicada pelo município, tubo de ferro a cada 1,70 e reforço a cada 0,78m na extensão de 3,50m conforme croqui em anexo	2.090,00	815,00	2.905,00
TOTAL MATERIAL R\$			26.862,16		
TOTAL MAO DE OBRA R\$			10.157,13		
TOTAL GERAL MATERIAL+ MAO DE OBRA R\$			37.019,29		



ANEXO V

MINUTA DE CONTRATO

CONTRATO N°

Pelo presente termo de contrato, de um lado o Município de Augusto Pestana-RS, pessoa jurídica de direito público interno, inscrita no CNPJ sob n° 87613246/0001-17, com sede na rua da República, 96, neste ato representado por seu Prefeito Municipal, Sr., Brasileiro, --, inscrito no CPF sob n°---, portador da Carteira de Identidade n° ----, residente e domiciliado na rua -----, no Município de Augusto Pestana - RS, doravante denominado CONTRATANTE e, de outro lado, a empresa....., inscrita no CNPJ n°....., com sede na....., n°....., bairro....., na cidade de....., neste ato representada pelo sr., brasileiro, casado, (profissão), portador da carteira de identidade n°....., CPF n°....., residente e domiciliado na rua....., n°....., bairro....., na cidade de....., doravante denominada CONTRATADA, com base na licitação modalidade Pregão Presencial n° ---, Processo n° --- /201-- , na Lei Federal n° 8.666/93, assim como em conformidade com as condições do edital referido, e termos da proposta, firmam o presente contrato, mediante as cláusulas e condições a seguir enunciadas:

1. CLÁUSULA PRIMEIRA: DO OBJETO

1.1. O presente contrato tem por objeto o fornecimento do (e)(s):

2. CLÁUSULA SEGUNDA: DO PRAZO, DO LOCAL E FORMA DE FORNECIMENTO

2.1. O prazo de entrega do Objeto é de 30 (trinta) dias, a contar da emissão da Ordem de Fornecimento, e deverá ser entregue de acordo com o edital e a proposta vencedora da licitação.

§ 1º. O objeto desta licitação deverá ser entregue no seguinte endereço:

- **Toldos: Nas escolas Drº Pestana e Turma da Esperança.**
- **Os Abrigos para pontos de parada de ônibus serão instalados em ruas do perímetro urbano e rural definidas pelo município.**

Observação 1: A entrega do objeto deverá ser agendada com antecedência pelo fornecedor através do telefone 55 3334-4913/4907.

§ 2º Verificada a desconformidade dos objetos licitados a licitante vencedora deverá promover as correções necessárias no prazo máximo de 05 (cinco) dias úteis, sujeitando-se às penalidades previstas no edital.



3. CLÁUSULA TERCEIRA: DO PREÇO

3.1. O CONTRATANTE pagará à CONTRATADA pelo fornecimento de que trata o presente contrato, a importância de R\$.....referente a material e R\$.....referente a mão de obra, totalizando o valor de R\$ Conforme proposta.

4. CLÁUSULA QUARTA: DO PAGAMENTO

4.1. O pagamento será efetuado contra empenho em até 05(cinco) dias úteis, após a efetiva entrega e conferência do objeto, por intermédio da tesouraria do Município e mediante apresentação da Nota Fiscal/Fatura, aprovada pela comissão responsável pelo recebimento.

§ 1º Ocorrendo atraso no pagamento, por culpa da contratante, os valores serão corrigidos monetariamente pelo IPCA/IBGE do período, ou outro índice que vier a substituí-lo, e a Administração compensará a contratada com juros de 0,5% ao mês, pro rata.

5. CLÁUSULA QUINTA: DO RECURSO FINANCEIRO

5.1. As despesas do presente contrato correrão à conta das seguintes dotações orçamentárias:

6. CLÁUSULA SEXTA: DA VIGENCIA E DA GARANTIA

6.1. A vigência contratual é de 60 (sessenta) dias, contados a partir da data de assinatura da ordem de fornecimento/início, podendo, ser encerrado em prazo inferior através do Termo de Recebimento definitivo, emitido pela secretaria solicitante.

6.2 O prazo de garantia é de no mínimo 12 (doze) meses, contados a partir da efetiva entrega e conferência do objeto pela comissão designada para esta finalidade, com garantia total e integral do objeto, incluindo peças e acessórios instalados que venham a apresentar problemas de fabricação ou instalação devidamente comprovada, excetuando-se os que possam ocorrer de acidentes ou por operação imprópria.

Parágrafo único: *Em caso de necessidade de reparo, a Contratada deverá apresentar no município de Augusto Pestana –RS, assistência técnica autorizada pelo fabricante, no prazo máximo de 48 horas, prazo este, contado a partir do 1º (primeiro) dia útil subsequente ao comunicado, sendo que, todas as despesas necessárias para o cumprimento da garantia e com o transporte dos equipamentos correram por conta da contratada. No descumprimento deste prazo caberá a penalidade prevista na Cláusula Oitava do presente Contrato.*



7. CLÁUSULA SÉTIMA: DOS DIREITOS E DAS OBRIGAÇÕES

7.1. Dos direitos:

7.1.1 Constituem direitos do **CONTRATANTE** receber o objeto deste contrato nas condições avençadas e da **CONTRATADA** perceber o valor ajustado na forma e no prazo convencionados.

7.2 - Das obrigações:

7.2.1. - Constituem obrigações do CONTRATANTE:

- a) efetuar o pagamento ajustado; e
- b) dar à **CONTRATADA** as condições necessárias a regular execução do contrato.
- c) **Acompanhar e fiscalizar a execução do contrato por intermédio da Secretaria Municipal de educação e da Secretaria municipal de Planejamento e Habitação por seus Secretários ou servidores designados.**

7.2.2 - Constituem obrigações da CONTRATADA:

- a) entregar os objetos licitados de acordo com as especificações, quantidades e prazos do edital e do presente contrato.
- b) manter durante a execução do contrato, em compatibilidade com as obrigações assumidas, todas as condições de habilitação e qualificação exigidas na licitação;
- c) apresentar durante a execução do contrato, se solicitado, documentos que comprovem estar cumprindo a legislação em vigor quanto às obrigações assumidas na presente licitação, em especial, encargos sociais, trabalhistas, previdenciários, tributários e fiscais;
- d) assumir inteira responsabilidade pelas obrigações decorrentes da execução do presente contrato;
- e) **Apresentar ART- Anotação de Responsabilidade Técnica no início da execução do contrato.**

8. CLÁUSULA OITAVA: DAS PENALIDADES E DAS MULTAS

8.1. Pelo inadimplemento das obrigações, seja na condição de participante do certame ou de contratante, as licitantes, conforme a infração, estarão sujeitas às seguintes penalidades:

- a) executar o contrato com irregularidades, passíveis de correção durante a execução e sem prejuízo ao resultado: *advertência*;
- b) executar o contrato com atraso injustificado, até o limite de 20 (vinte) dias, após os quais será considerado como inexecução



contratual: *multa diária de 0,5% sobre o valor atualizado do contrato;*

- c) inexecução parcial do contrato: suspensão do direito de licitar e contratar com a Administração pelo prazo de 3 anos e/ou multa de 20% sobre o valor correspondente ao montante não adimplido do contrato;*
- d) inexecução total do contrato: suspensão do direito de licitar e contratar com a Administração pelo prazo de 5 anos e/ou multa de 30% sobre o valor atualizado do contrato;*
- e) causar prejuízo material resultante diretamente de execução contratual: declaração de inidoneidade cumulada com a suspensão do direito de licitar e contratar com a Administração Pública pelo prazo de 5 anos e/ou multa de 20 % sobre o valor atualizado do contrato.*

Obs.: As multas serão calculadas sobre o montante não adimplido do contrato.

9. CLÁUSULA NONA: DA RESCISÃO

9.1. Este contrato poderá ser rescindido:

- a)** por ato unilateral do **CONTRATANTE**, nas hipóteses dos incisos I a XII, XVII e XVIII, do art. 78, da Lei nº 8.666/93;
- b)** amigavelmente, por acordo entre as partes, reduzido a termo no processo de licitação, desde que conveniente para o **CONTRATANTE**;
- c)** judicialmente, nos termos da legislação.

Parágrafo único: A rescisão de que trata a alínea 'a' desta cláusula, acarreta as seguintes consequências, sem prejuízo das sanções previstas neste contrato:

- a)** Retenção dos créditos do contrato, se existentes, até o limite dos prejuízos causados ao **CONTRATANTE**.

10. CLÁUSULA DÉCIMA: DA INEXECUÇÃO DO CONTRATO

10.1 A CONTRATADA reconhece os direitos do **CONTRATANTE** no caso de inexecução total ou parcial do contrato que venham a ensejar a sua rescisão, conforme art. 77, da Lei nº 8.666/93.

11. CLÁUSULA DÉCIMA PRIMEIRA: DA VINCULAÇÃO

11.1. O presente contrato está vinculado ao edital de Pregão Presencial nº, Processo nº /201, à proposta do vencedor e à Lei nº 8.666/93.



12. CLÁUSULA DÉCIMA SEGUNDA: DAS OMISSÕES

12.1. Este contrato rege-se pela Lei nº 8.666/93, inclusive em suas omissões.

13. CLÁUSULA DÉCIMA TERCEIRA: DO RECEBIMENTO DO OBJETO

13.1. O objeto do presente contrato, se estiver de acordo com as especificações do edital, será recebido:

- a) provisoriamente, para efeito de posterior verificação da conformidade do Objeto com a especificação; e
- b) definitivamente, após a verificação da qualidade e quantidade do Objeto e consequente aceitação.

14. CLÁUSULA DÉCIMA QUARTA: DO FORO

14.1. As partes elegem o foro da Comarca de Augusto Pestana-RS, para dirimir quaisquer dúvidas oriundas do presente contrato. E, por estarem justos e contratados, firmam o presente instrumento em 04 (quatro) vias de igual teor e forma, na presença das testemunhas instrumentais, abaixo firmadas.

Augusto Pestana, de de 2017

VILMAR ZIMMERMANN

Prefeito Municipal
(Contratante)

CNPJ:
(Contratada)

CPF:
(Representante Legal)

Testemunhas:

1) _____

CPF:

2) _____

CPF:



ANEXO VI

MODELO:

DECLARAÇÃO DE PREENCHIMENTO DOS REQUISITOS DE HABILITAÇÃO PREGÃO PRESENCIAL Nº 23/2017

(Nome da empresa), CNPJ Nº....., sediada na (Endereço) (Cidade/Estado), declara, sob as penas da Lei, **que cumpre plenamente os requisitos de habilitação** e de que tem pleno conhecimento do objeto licitado e anuência das exigências constantes do Edital do Pregão Presencial nº 23/2017 e seus anexos, ciente da obrigatoriedade de declarar ocorrências posteriores.

Data: _____

Assinatura: _____

Nome do Declarante: _____

OBSERVAÇÕES:

APRESENTAR FORA DOS ENVELOPES, JUNTO COM OS DOCUMENTOS DE CREDENCIAMENTO (PREGÃO PRESENCIAL).



ANEXO VII

MODELO DE CREDENCIAMENTO

PREGÃO PRESENCIAL Nº 23/2017

A EMPRESA _____, inscrita no CNPJ sob nº _____, sediada na _____, neste ato representada pelo (a) Sr(a) _____, portador da cédula de identidade RG _____, residente e domiciliado na _____, inscrito no CPF sob o nº _____, detentor de amplos poderes para nomeação de representante para que lhe faça as vezes para fins licitatórios, confere-os à _____, portador da cédula de identidade RG _____, e inscrito no CPF sob o nº _____ com o fim específico de representar a outorgante perante Prefeitura de Augusto Pestana-RS, **no Pregão Presencial nº 23/2017**, podendo assim retirar editais, propor seu credenciamento e ofertar em lances verbais em nome da representada, e ainda assinar atas, contratos de fornecimento de materiais ou prestação de serviços, firmar compromissos, enfim, todos aqueles atos que se fizerem necessários para o bom e fiel cumprimento do presente mandato.

_____, ____ de _____ de _____.

Outorgante (reconhecer firma)

Outorgado



ANEXO VIII
MODELO DE PROPOSTA COMERCIAL

Abrigos para Ponto de Parada de Ônibus
PREGÃO PRESENCIAL Nº 23/2017

À
Prefeitura de Augusto Pestana-RS
A/C: Sr. Pregoeiro
Prezado Senhor,
A empresa, com sede na Rua/Av., inscrita no CNPJ sob o nº, abaixo assinada por seu representante legal, interessada na participação do presente pregão, propõe a esse Município o fornecimento do objeto deste ato convocatório, de acordo com a presente proposta comercial, nas seguintes condições:

LOTE 01						
Abrigos Ponto de Parada de Ônibus						
Quant	Und.	Descrição	Valor Unitário Material	Valor Unitário Mão De Obra	Valor Unitário Abrigo	Total
03	Und					
02	Und					
TOTAL MATERIAL R\$						
TOTAL MAO DE OBRA R\$						
TOTAL GERAL MATERIAL+ MAO DE OBRA R\$						

- Declaramos que estamos de acordo com os termos do edital e acatamos suas determinações, bem como, informamos que nos preços propostos estão incluídos todos os custos, fretes, impostos, obrigações, entre outros.

Data: _____

Assinatura: _____

Nome do Representante Legal do Proponente: _____

Carimbo do CNPJ



ANEXO IX
MODELO DE PROPOSTA COMERCIAL

TOLDOS
PREGÃO PRESENCIAL Nº 23/2017

À
Prefeitura de Augusto Pestana-RS
A/C: Sr. Pregoeiro
Prezado Senhor,
A empresa, com sede na Rua/Av., inscrita no CNPJ sob o nº, abaixo assinada por seu representante legal, interessada na participação do presente pregão, propõe a esse Município o fornecimento do objeto deste ato convocatório, de acordo com a presente proposta comercial, nas seguintes condições:

LOTE 02- TOLDOS DE ESTRUTURA METALICA COM COBERTURA EM POLICARBONATO					
Quant	Und.	Descrição	Valor Unitário Material	Valor Unitário Mão De Obra	Valor Unitário Total
01	Und				
01	un				
01	un				
01	un				
TOTAL MATERIAL R\$					
TOTAL MAO DE OBRA R\$					
TOTAL GERAL MATERIAL+ MAO DE OBRA R\$					

* Declaramos que estamos de acordo com os termos do edital e acatamos



suas determinações, bem como, informamos que nos preços propostos estão incluídos todos os custos, fretes, impostos, obrigações, entre outros.

Data: _____

Assinatura: _____

Nome do Representante Legal do Proponente: _____

Carimbo do CNPJ



ANEXO X

MODELO DE DECLARAÇÃO DE ENQUADRAMENTO COMO MICROEMPRESA OU EMPRESA DE PEQUENO PORTE

PREGÃO PRESENCIAL Nº 23/2017

(NOME DA EMPRESA) _____
CNPJ nº _____, (ENDEREÇO COMPLETO)

_____, declara, sob as penas da lei, sob as penas da lei, para fins do disposto no art. 3º da Lei Complementar nº 123 de 14 de dezembro de 2006, que:

- a) se enquadra como **MICROEMPRESA/EMPRESA DE PEQUENO PORTE (ME/EPP)**;
- b) a receita bruta anual da empresa não ultrapassa o disposto incisos I (ME) e II (EPP) do art. 3º da Lei Complementar nº 123 de 14 de dezembro de 2006;
- c) não tem nenhum dos impedimentos do § 4º do art. 3º, da mesma lei, ciente da obrigatoriedade de declarar ocorrências posteriores.

Local e Data

(Data não superior a 90 (noventa) dias do início da abertura da Sessão)

ASSINATURA, CPF E CRC DO CONTADOR DA LICITANTE.

OBSERVAÇÕES:

APRESENTAR FORA DOS ENVELOPES, JUNTO COM OS DOCUMENTOS DE CREDENCIAMENTO (PREGÃO PRESENCIAL).



ANEXO XI

MODELO “DECLARAÇÃO DE MENOR” PREGÃO PRESENCIAL Nº 23/2017

DECLARAÇÃO

REF: IDENTIFICAÇÃO DA LICITAÇÃO

-----, inscrito no CNPJ nº-----, por intermédio de seu representante legal o(a) Sr(a)-----, portador da Carteira de Identidade nº----- e do CPF nº-----**DECLARA**, para fins do disposto no inciso V do art. 27 da Lei nº 8.666, de 21 de Junho de 1993, acrescido pela Lei nº 9.854, de 27 de Outubro de 1999, **que não emprega menor de dezoito anos em trabalho noturno, perigoso ou insalubre e não emprega menor de dezesseis anos.**

Ressalva: emprega menor, a partir de quatorze anos, na condição de aprendiz ().

Data

Representante legal

(Observação: em caso afirmativo, assinalar a ressalva acima)



ANEXO XII

MODELO: "DECLARAÇÃO DE IDONEIDADE PARA LICITAR"

DECLARAÇÃO

DECLARO, sob as penas da lei, para fins de habilitação no Pregão nº 23/2017, que a empresa _____ CNPJ nº _____ não foi declarada **INIDÔNEA** para licitar ou contratar com a Administração Pública, nos termos do inciso IV, do artigo 87 da Lei Federal nº 8.666/93 e alterações posteriores, bem como que comunicarei qualquer fato ou evento superveniente à entrega dos documentos de habilitação que venha alterar a atual situação quanto à capacidade jurídica, técnica, regularidade fiscal, trabalhista e idoneidade econômico-financeira.

Local e Data

(Nome (legível) e assinatura do Representante Legal da empresa)